

Afwas apparatuur Pottenwasser, automatische kap, frontale/zijdelingse lading

ITEM # _____

MODEL # _____

NAAM # _____

SIS # _____

AIA # _____



506066 (EPPWEALMS)

Pottenwasser, automatische
kap, frontale/zijdelingse
lading

Belangrijkste Gegevens

- Eenvoudige service via de voorzijde.
- Vier afwasprogramma's, waarvan één continu programma.
- Atmosferische geïsoleerde ketel in combinatie met de spoel booster pomp voor een perfecte spoelen en energiebesparing optredens (water temperatuur altijd constant tijdens het spoelen cycli), onafhankelijk van de inlaat waterdruk.
- Het programma start automatisch bij sluiten van de kap.
- Belading door middel van doorschuiven van de mand met aan- en afvoertafels of belading op het front mogelijk.
- Grote filterbak boven het waterniveau en een extra filter in de wastank voor de pomp aanzuigopening.
- Zelfreinigingsprogramma voor automatisch reinigen van de afwasmachine na gebruik.
- De naspoeling start alleen als de juiste temperatuur is bereikt.
- Voorbereid voor aansluiting van automatische zeep- en naspoelmiddel doseerapparatuur.
- Electronisch bedieningspaneel met digitaal display.
- Instelbare druk voor het onderste wassysteem, voor aanpassing op de te wassen items.
- Automatische boilerleging.
- Laag geluidsniveau.
- Makkelijk te demonteren was- en naspoelarmen.

Constructie

- Gladde oppervlakken voor eenvoudig schoonmaken.
- De voor-en zijpanelen, de wastank, het filter en de was- en naspoelarmen zijn van roestvrijstaal AISI304.
- Alle leidingen zijn buiten de wasruimte geplaatst.
- De dubbelwandige uitvoering reduceert het geluidsniveau en de uitgestraalde warmte.
- Dubbele korvengeleiders, tevens geschikt voor standaard korven van 500x500 mm.

Duurzaamheid



- Automatisch openen en sluiten van de kap met een veiligheidsschakelaar.
- Afgewerkt met hoogwaardige materialen om duurzaamheid te garanderen.

Meegeleverde Accessoires

Gekeurd: _____

Front aanzicht

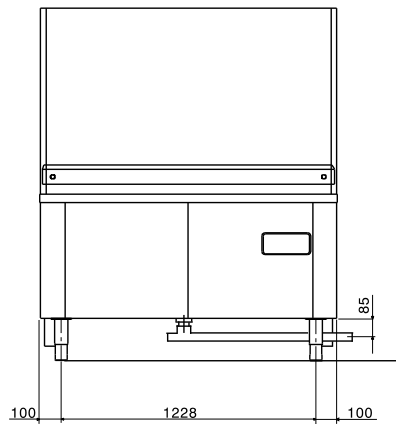

Zij aanzicht

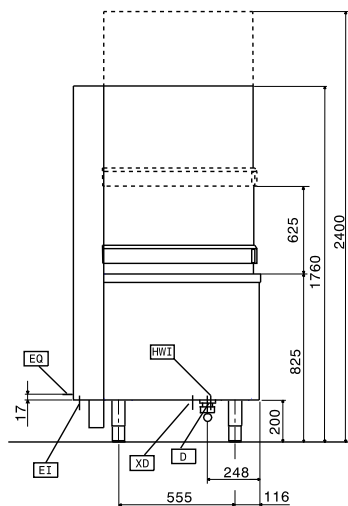

CWII = Koud water invoer
D = Afvoer
EI = Elektrische aansluiting
EO = Elektrische uitgang
HWI = Heet water invoer
WI = Water invoer

Boven aanzicht

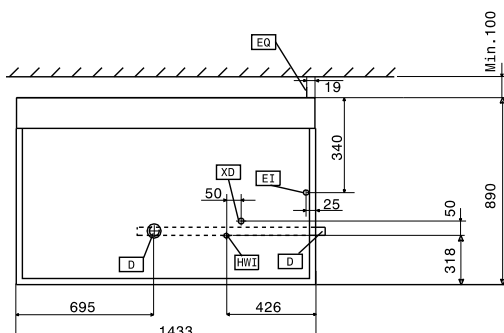

Elektrisch

Voltage:	400 V/3N ph/50 Hz
506066 (EPPWEALMS)	
Standaard geïnstalleerd vermogen*	15.5 kW
Aangesloten vermogen:	26 kW
Totaal geïnstalleerd vermogen:	26 kW
Boiler verwarmings elementen:	
Waspomp vermogen:	5 kW
Naspoelpomp vermogen:	0.28 kW

Water:

Druk:	0.5-7 bar
Wastank capaciteit (l):	110
Boiler capaciteit (l):	18
Elektrische elementen wascyclus:	10.5 kW
Hete naspoeling, tijd (sec.):	ISO 9001; ISO 14001
Hete naspoeling, water verbruik (l):	7.7

Algemene Gegevens:

Wascyclus temperatuur:	55-65 °C
Hete naspoeling, temperatuur:	84 °C
Cyclus tijd (sec):	180/360/540/inf
Aantal cycli - sec.:	4 (180/360/540/inf)
Cel afmetingen, lengte:	1330 mm
Cel afmetingen, breedte:	660 mm
Kamer afmetingen, hoogte:	625 mm
Afmetingen, extern, breedte:	1433 mm
Afmetingen, extern, diepte:	890 mm
Afmetingen, extern, hoogte:	1760 mm
Gewicht, netto:	270 kg

[NOT TRANSLATED]

Water toevoer temperatuur	50 °C
Geluidsniveau:	<70 dBA
Naspoelwater verbruik (per cyclus):	7.7 lt